

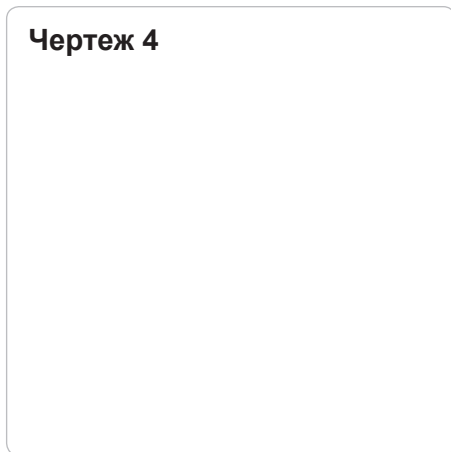

БЛАНК СПЕЦИФИКАЦИИ ЯМНОГО ПОДЪЕМНИКА

ИЗДЕЛИЕ: FL - Подъемная балка повышенной грузоподъемности 6 т 12 т 16 т 20 т
 SD - Подъемная балка 2 т 2,6 т 3,2 т 4 т

Подъемник: _____ Модель: _____ Грузоподъемность: _____ Год: _____

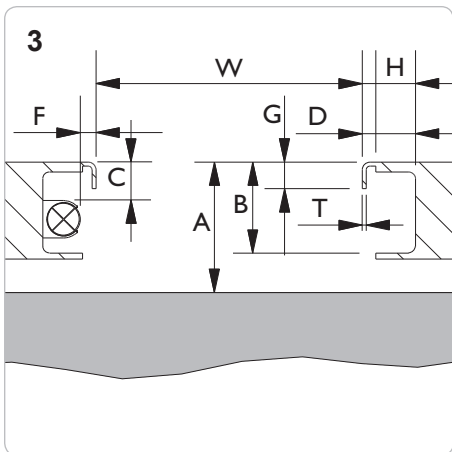
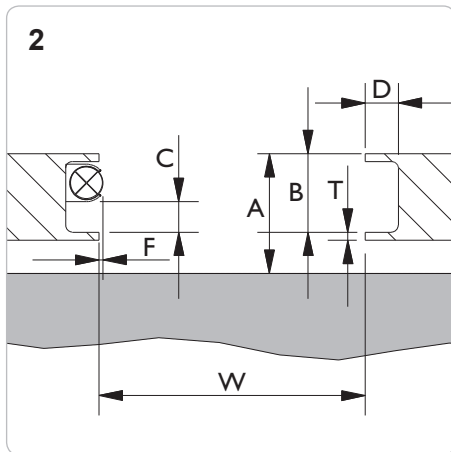
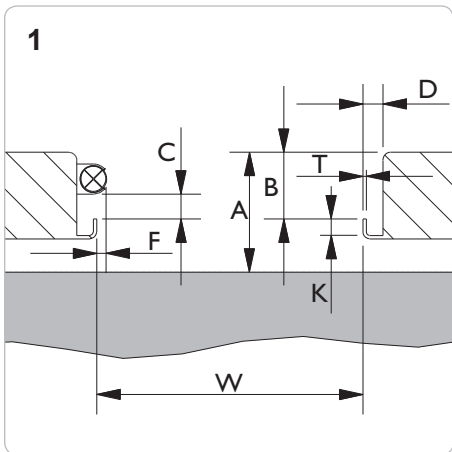

№ чертежа: _____

W = _____ мм
 A = _____ мм
 B = _____ мм
 D = _____ мм
 G = _____ мм
 H = _____ мм
 K = _____ мм
 T = _____ мм

Если лифт оснащен лампой или имеет другие монтируемые детали, заполните разделы C и F:

C min. = _____ мм
 F max. = _____ мм

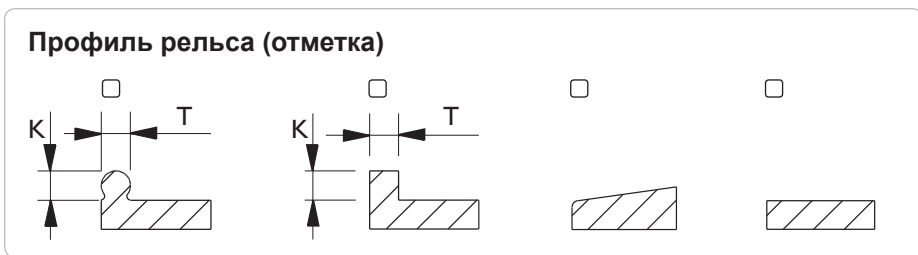

ВНИМАНИЕ: Ответственность за полноту и правильность указанных сведений несет заказчик. См. EN1493:1998 - грузоподъемность подъемной балки не должна превышать 0,66 x грузоподъемность лифта (для лифта на 3 т подходит балка на 2 т, но не на 2,6 т).

Дата: _____	Измерения выполнены: _____	Представитель: _____	Подпись: _____
-------------	----------------------------	----------------------	----------------



БЛАНК СПЕЦИФИКАЦИИ ЯМЫ

- | | | | | | | | | |
|---|-------------------------------|-------------------------------|-------------------------------|-----------------------------|-------------------------------|--------------------------------|--------------------------------|-------------------------------|
| GD - Канавный подъемник с 1 цилиндром | <input type="checkbox"/> 10 t | <input type="checkbox"/> 15 t | <input type="checkbox"/> 20 t | FL - Подъемная балка | <input type="checkbox"/> 6 t | <input type="checkbox"/> 12 t | <input type="checkbox"/> 16 t | <input type="checkbox"/> 20 t |
| GD - Канавный подъемник с 2 цилиндрами | <input type="checkbox"/> 10 t | <input type="checkbox"/> 15 t | <input type="checkbox"/> 20 t | SD - Подъемная балка | <input type="checkbox"/> 2 t | <input type="checkbox"/> 2,6 t | <input type="checkbox"/> 3,2 t | <input type="checkbox"/> 4 t |
| GDT - Телескопический подъемник | <input type="checkbox"/> 15 t | | | ABT - Мост на опорах | <input type="checkbox"/> 20 t | | | |
| GGD - Канавный подъемник | <input type="checkbox"/> 15 t | | | AB - Мост на опорах | <input type="checkbox"/> 20 t | | | |

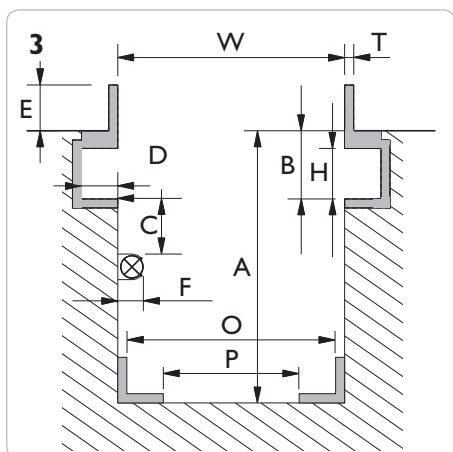
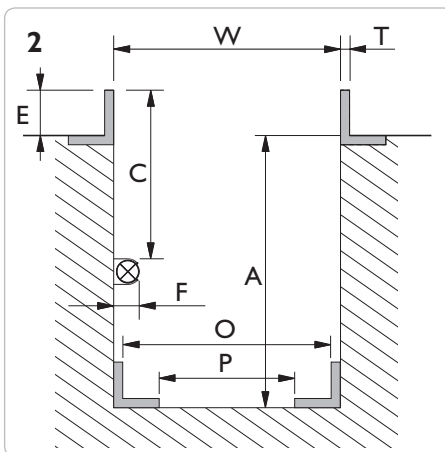
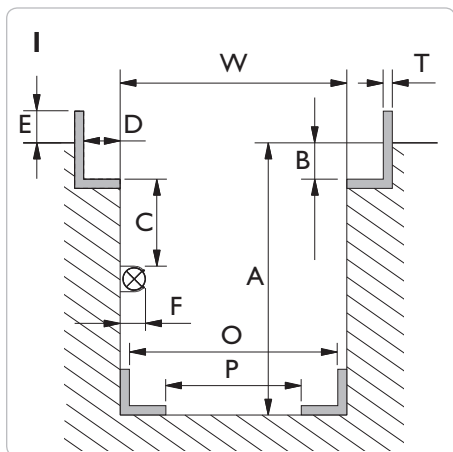

Чертеж 4

№ чертежа: _____

Замеры производятся в нескольких точках шахты. **Максимально допустимое отклонение между W min и W max вдоль шахты составляет 12 мм**

W min. = _____ мм

W max. = _____ мм

A min. = _____ мм

B = _____ мм

D = _____ мм

E = _____ мм

H = _____ мм

T = _____ мм

Если шахта оснащена лампой ⊗ или имеет другие монтируемые детали, заполните разделы C и F:

C min. = _____ мм

F max. = _____ мм

GGD150S - Канавный подъемник

O min. = _____ мм

O max. = _____ мм

P min. = _____ мм

P max. = _____ мм

Расположение опоры

Положение опоры **не считая** адаптера осевых домкратов, стойки безопасности и надставок:

- над полом мастерской _____ мм
- уровень с полом мастерской
- ниже пола мастерской _____ мм

Верхняя часть цилиндра будет расположена на требуемом уровне с точностью +/- 50 мм

Опция

Имейте в виду, что установка различных опций повышает минимальную высоту:

- Адаптер осевых домкратов T4-1 = +100 мм
- Адаптер осевых домкратов T5-1 = +95 мм
- Адаптер осевых домкратов T6-1 = +55 мм
- Адаптер осевых домкратов T4-2 = +145 мм
- Адаптер осевых домкратов T5-2 = +140 мм
- Адаптер осевых домкратов T6-2 = +90 мм
- Стойка безопасности S200 = +65 мм
- AS3 = +100 мм

Тип ролика / Профиль рельса

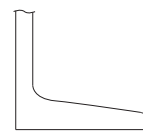

Конический/
наклонный

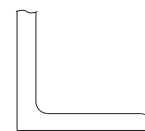

Цилиндрический/
прямой

ВНИМАНИЕ: Ответственность за полноту и правильность указанных сведений, а также соответствие конструкции и крепления шахты нагрузке несет заказчик.

Дата:

Измерения выполнены:

Представитель:

Подпись:

AC Hydraulic A/S

Fanøvej 6 • DK-8800 Viborg • Тел. +45 8662 2166 • Факс +45 8662 2988

E-mail: sales@ac-hydraulic.dk • www.ac-hydraulic.com