

1. КРАТКОЕ ТЕХНИЧЕСКОЕ ОПИСАНИЕ:

1.	Предназначен для эксплуатации на участках кузовного ремонта;	
2.	Сверхнизкий профиль. Высота в нижнем положении всего 105 мм	
3.	Благодаря «ножничной» пантографной конструкции подъёмного механизма, занимает меньшую площадь при размещении по сравнению с другими видами подъемников	
4.	Два гидравлических цилиндра под каждой платформой	
5.	Итальянская гидростанция обеспечит надежное и долговечное функционирование гидросистемы;	
6.	Гидравлическая синхронизация платформ	
7.	В случае перегрузки, подъёмный механизм деактивируется при помощи перепускного клапана гидросистемы	
8.	В поднятом положении основные платформы надёжно фиксируются при помощи пневмомеханических замковых устройств	
9.	Разрывоустойчивая структура гидравлических шлангов;	
10.	Стойка управления может устанавливаться как справа так и слева относительно платформ;	
11.	Тип применяемого в гидросистеме масла: MOBIL: Nuto H 46; BP: Energol HLP HM 46; NESTE: PAINE 46; Tellus S 2M; TEBOIL: Hydraulic 32S, либо аналог	

2. ТЕХНИЧЕСКИЕ ХАРАКТЕРИСТИКИ:

1	Тип (по месту расположения)	Стационарный
2	Грузоподъемность, т	3
3	Наибольшая высота подъема, мм	1900
4	Высота платформы в нижнем положении, мм	105
5	Тип привода	Электрогидравлический
6	Электропитание, В/Гц /кВт	380/50/2,2
7	Время подъема/опускания, не более, с	50/60
8	Масса, кг, не более	850
9	Уровень звукового давления, дБ, не более	76
10	Диапазон рабочих температур, °С	от +5 до 40
11	Давление сжатого воздуха, Бар	6 – 8
12	Длина платформы, мм	1450-1870
13	Ширина платформы, мм	650
14	Общая длина, мм	2400
15	Общая ширина, мм	1920
16	Масса в упаковке, не более, кг	800
17	Стойка управления	480x330x1070
18	Масса в упаковке, кг	900

3. ГАБАРИТЫ:

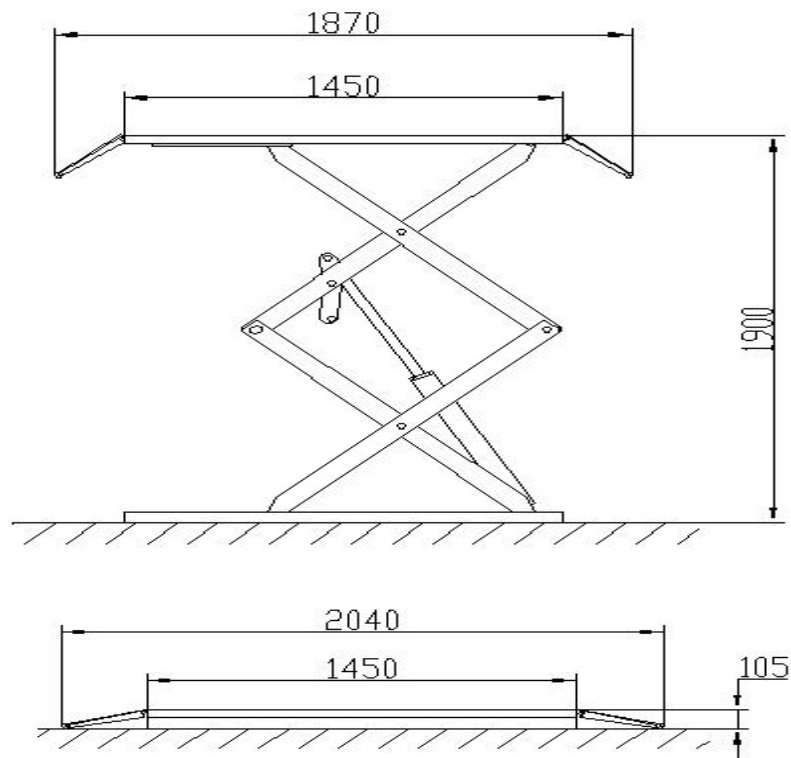

4. КОМПЛЕКТ ПОСТАВКИ:

№	Наименование	Кол-во	Ед. изм.
1	Платформа в сборе левая/правая	2	компл.
2	Стойка управления с гидростанцией	1	шт.
3	Комплект гидравлических шлангов	1	компл.
4	Комплект заездных трапов	1	компл.
5	Комплект съездных трапов	1	компл.
6	Комплект крышек для кабелей	1	компл.
7	Комплект крепежа	1	компл.
8	Подушка резиновая	4	шт.
9	Руководство по эксплуатации	1	шт.

5. ОТГРУЗОЧНЫЕ ХАРАКТЕРИСТИКИ:

№	Наименование	Габаритные размеры, мм
1	Упаковка с платформами: - габаритные размеры, ДхШхВ, мм - масса, кг	1550x500x700 850
2	Упаковка со стойкой управления: - габаритные размеры, ДхШхВ, мм - масса, кг	1070x470x320 50