

## 1. НАЗНАЧЕНИЕ ИЗДЕЛИЯ

1.1. Тележка гидравлическая перекатная, модель ТГП-1 (далее по тексту-тележка) предназначена для демонтажа, монтажа и перемещения колес и колесных пар грузовых автомобилей в автотранспортных предприятиях и на станциях технического обслуживания.

1.2. Тележка может эксплуатироваться в помещениях, отвечающих требованиям категории размещения 4 при климатическом исполнении "УХЛ" по ГОСТ 15150-69.

## 2. ТЕХНИЧЕСКИЕ ХАРАКТЕРИСТИКИ

Модель тележки	ТГП-1
Вид привода	гидравлический от ножного насоса
Способ перемещения тележки	ручной
Грузоподъемность, кг	750
Высота подъема подхватов, мм	400
Диаметр транспортируемых колес, мм	800... 1400
Габаритные размеры, мм, не более длина x ширина x высота	1200 x 1020 x 1120
Масса, кг, не более	140
Назначенный срок службы, лет	8

## 3. КОМПЛЕКТНОСТЬ

В комплект поставки тележки ТГП-1 входит:

Тележка в сборе, шт.	1
Руководство по эксплуатации ТГП-1.00.00.000РЭ, экз.	1
Упаковочный лист, экз.	1

## 4. УСТРОЙСТВО И ПРИНЦИП РАБОТЫ

4.1. Устройство тележки изображено на Рис.1. Тележка состоит из основания поз. 1, каретки поз. 2, подхватов поз. 3, гидропривода поз. 4, наконечника поз. 5, грузовой цепи поз. 6, колес передних поз. 7, и колес задних поз. 8. Каретка поз. 2 перемещается на роликах в направляющих основания с помощью грузовой цепи поз.6.

Звездочка, установленная на наконечнике поз. 5, предназначена для преобразования движения штока гидроцилиндра в движение грузовой цепи. Подхваты поз. 3 шарнирно закреплены на каретке поз. 2 и могут быть установлены на ширину соответствующую демонтируемым (монтируемым) колесам.

Каретка оснащена страхующей цепью для фиксации груза при движении тележки.

4.2. Вертикальное перемещение каретки с подхватами вверх или вниз производится за счет перемещения штока гидроцилиндра связанного посредством цепного полиспаста с основанием и кареткой.

4.3. Перемещение вверх штока гидроцилиндра производится при нагнетании рабочей жидкости в поршневую полость гидроцилиндра плунжерным насосом, встроенным в гидроцилиндр.

Нагнетание рабочей жидкости в поршневую полость гидроцилиндра производится педалью «Подъем» поз. 9.

4.4. Опускание подхватов с грузом происходит при сливе рабочей жидкости из поршневой полости гидроцилиндра при принудительном открытии гидрозамка ЗМ (см. Рис. 2) с помощью винта «Опускание» поз. 10. Для опускания подхватов винт поз. 10 необходимо вращать по часовой стрелке, а для останова опускания – против часовой стрелки.

4.5. Схема гидравлическая принципиальная приведена на Рис.2.

ТГП-1.00.00.000РЭ

Лист

1

Изм Лист № докум Подп. Дата

ТГП-1.00.00.000РЭ

Лист

2

Изм Лист № докум Подп. Дата



Рис. 1. Тележка ТПП-1



Поз. Обозначение	Наименование	Кол.	Примечание
Б	Гидробак	1	Корпус гидроцилиндра
ЗМ	Гидрозамок	1	Управление педалью
КО1, КО2	Клапан обратный	2	
КП	Клапан предохранительный	1	
Н	Насос	1	Плунжерный
Ф	Фильтр	1	
Ц	Гидроцилиндр	1	

Рис. 2. Схема гидравлическая принципиальная

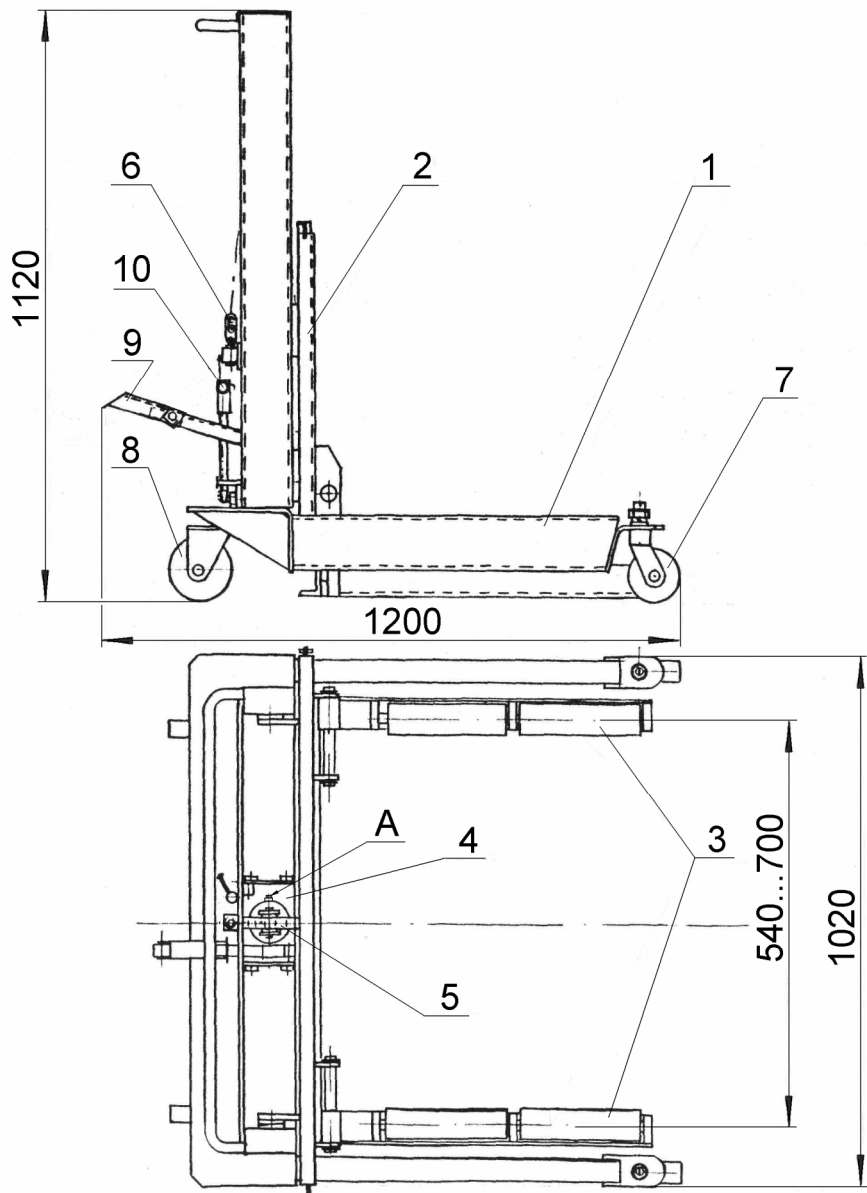
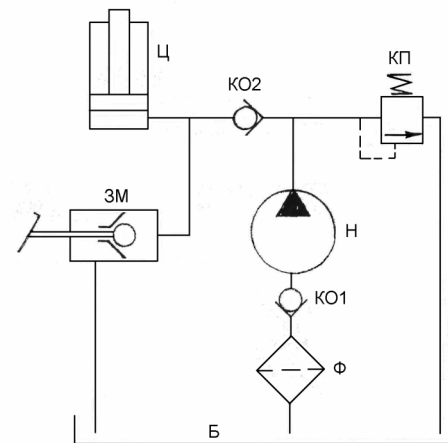
ТПП-1.00.00.000РЭ

Лист

3

Изм Лист № докум Подп. Дата

ТПП-1.00.00.000РЭ

Лист

4

Изм Лист № докум Подп. Дата

## 5. МЕРЫ БЕЗОПАСНОСТИ

- 5.1. Руководитель предприятия или частный предприниматель эксплуатирующие тележку обязаны обеспечить содержание ее в исправном состоянии и безопасные условия работы путем организации надлежащего осмотра, ремонта, надзора и обслуживания.
- 5.2. Тележка должна быть закреплена за инженерно-техническим работником, ответственным за ее содержание в исправном состоянии. Номер и дата приказа о назначении инженерно-технического работника, ответственного за содержание тележки в исправном состоянии, а также его должность фамилия, имя, отчество и подпись должны содержаться в таблице № 2 настоящего руководства по эксплуатации.
- 5.3. К работе с тележкой допускаются лица не моложе 18 лет, изучившие руководство по эксплуатации и прошедшие инструктаж по охране труда.
- 5.4. Лица, осуществляющие работы с использованием тележки перед началом работ должны производить её осмотр и проверку. Результаты осмотра и проверки должны записываться в эксплуатационный журнал. Наличие и правильность ведения эксплуатационного журнала должен обеспечить инженерно-технический работник ответственный за содержание тележки в исправном состоянии.
- 5.5. Запрещается работа с использованием тележки при наличии утечек масла в гидросистеме.
- 5.6. Подъем и перевозка грузов массой более 750 кг запрещен.
- 5.7. После незначительного подъема или опускания груза необходимо убедиться в правильном и устойчивом положении его на подвратах, после чего продолжить работу.
- 5.8. При транспортировании груза запрещается отпускать тележку на участках дороги имеющей уклон.

## 6. МОНТАЖ И ПОДГОТОВКА ТЕЛЕЖКИ К РАБОТЕ

- ВНИМАНИЕ!** При получении упакованной тележки, перед использованием, выдержать тележку при температуре не ниже 20° С, влажности не выше 80% в течение трех суток.
- 6.1. Подготовка тележки к работе.
- 6.1.1. Извлечь изделие из упаковки и произвести расконсервацию.
- 6.1.2. Проверить наличие смазки в осях колес, при необходимости оси смазать моторным маслом.

- 6.1.3. Проверить наличие масла в резервуаре и при необходимости залить до уровня заливной пробки А (см. Рис 1).  
Использовать гидравлическое масло для домкратов марок АМГ-10 ГОСТ 6794-75, индустриальное И-12А, индустриальное И-20А ГОСТ 20799-88.  
Объем рабочей жидкости в гидросистеме - 400 см<sup>3</sup>.

## 7. ПОРЯДОК РАБОТЫ

- 7.1. Подъем колеса.
- 7.1.1. Установить расстояние между подхватами в зависимости от диаметра колеса. Для изменения расстояния необходимо:
- приподнять концы подхватов чтобы зубья на торцах подхватов вышли из зацепления с зубчатыми рейками каретки;
  - переместить подхваты по направляющим осям на одинаковые расстояния, необходимые для подхватывания колеса;
  - опустить концы подхватов так, чтобы зубья подхватов плотно вошли в зацепление с зубчатыми рейками каретки и торцы подхватов уперлись в каретку.
- 7.1.2. Подкатить тележку к месту демонтажа колеса.
- 7.1.3. Качками педали «Подъем» поз. 9 (см. Рис. 1) приподнять колесо на высоту, необходимую для его демонтажа.
- 7.2. После демонтажа колесо зафиксировать на каретке страхующей цепью для последующего перемещения тележки.
- 7.3. Опускание колеса.
- 7.3.1. Опускание колеса осуществляется посредством плавного вращения по часовой стрелке винта «Опускание» поз. 10 (см. Рис. 1), а для останова опускания – против часовой стрелки.
- 7.4. От самопроизвольного смещения тележки при производстве работ колеса тележки фиксировать штатными тормозными устройствами.

							Лист
							5
Изм	Лист	№ докум	Подп.	Дата	ТГП-1.00.00.000РЭ		

							Лист
							6
Изм	Лист	№ докум	Подп.	Дата	ТГП-1.00.00.000РЭ		

## 8. ТРАНСПОРТИРОВАНИЕ И ХРАНЕНИЕ

8.1. Транспортирование упакованной тележки может производиться автомобильным, железнодорожным и водным транспортом. В том числе и в открытых кузовах, прицепами автомобильного транспорта, в открытых вагонах и на палубах судов.

8.2. Допускается транспортирование неупакованной законсервированной тележки заказчиком (потребителем) автомобильным или железнодорожным транспортом.

В этом случае транспортирование должно производиться в закрытых кузовах и вагонах с применением мер, не допускающих механических повреждений изделия и воздействия пыли, атмосферных осадков и солнечной радиации.

8.3. Тележки следует хранить в условиях не хуже, чем условия хранения 5 по ГОСТ 15150-69.

8.4. Законсервированные и упакованные в плотные ящики тележки, предназначенные для поставки в районы Крайнего Севера и труднодоступные районы, допускается хранить в условиях хранения 9 по ГОСТ 15150-69.

8.5. Не допускается хранить тележки свыше срока консервации указанного в «Свидетельстве о консервации». При необходимости хранения изделия свыше срока консервации, тележку следует подвергнуть переконсервации.

## 9. ТЕХНИЧЕСКОЕ ОБСЛУЖИВАНИЕ

9.1. Виды и периодичность технического обслуживания.

9.1.1. Один раз в смену:

- перед работой выполнить внешний осмотр всех составных частей тележки;
- после окончания работы очистить тележку от пыли и грязи.

9.1.2. Один раз в месяц:

- проверить уровень масла в резервуаре гидроцилиндра, при необходимости долить масло до уровня заливной пробки А (см. Рис 1);
- смазать оси колес .

9.1.3. Один раз в 12 месяцев:

- полностью заменить гидравлическое масло в гидронасосе (слив масла произвести через заправочное отверстие при демонтированной заливной пробке А (см. Рис 1)).

9.2. Сведения о проведенных ремонтах и о замене деталей и узлов тележки зафиксировать в таблице № 3.

9.3. Перечень возможных неисправностей и методы их устранения приведены в таблице № 1.

ТГП-1.00.00.000РЭ

Лист

7

Изм	Лист	№ докум	Подп.	Дата

ТГП-1.00.00.000РЭ

Лист

8

Изм	Лист	№ докум	Подп.	Дата

10. ВОЗМОЖНЫЕ НЕИСПРАВНОСТИ И МЕТОДЫ ИХ УСТРАНЕНИЯ

Таблица № 1

Признаки неисправности	Вероятные причины	Методы устранения
1. Тележка не поднимает.	Недостаточно масла.  Неисправны или засорены обратные клапаны.  Дефект уплотнения поршня гидроцилиндра	Долить масло в резервуар насоса. Промыть гидросистему, заменить обратные клапаны. Заменить уплотнение.
2. Тележка поднимает не на полную высоту.	Недостаточно масла.	Долить масло в гидросистему.
3. Неравномерный подъем.	Дефект уплотнения плунжера насоса.	Заменить уплотнение плунжера насоса.

ТГП-1.00.00.000РЭ

Лист

9

Изм Лист № докум Подп. Дата

11. СВИДЕТЕЛЬСТВО О ПРИЕМКЕ

Тележка гидравлическая перекатная, модель ТГП-1  
Зав. № \_\_\_\_\_

Изготовлена и принята в соответствии с ТУ4577-047-03084090-2001 действующей технической документацией и требованиями государственных стандартов.

Сертификат соответствия № РОСС RU.АЯ27.В21565

Тележка гидравлическая перекатная, модель ТГП-1 Зав. № \_\_\_\_\_ признана годной к эксплуатации.

Дата изготовления « \_\_\_\_ » \_\_\_\_\_ 201 г.

Начальник ОТК \_\_\_\_\_  
(подпись) (расшифровка подписи)

М.П.

ТГП-1.00.00.000РЭ

Лист

10

Изм Лист № докум Подп. Дата

## 12. СВИДЕТЕЛЬСТВО О КОНСЕРВАЦИИ

Тележка гидравлическая перекатная, модель ТГП-1 Зав. № \_\_\_\_\_  
подвергнута в ОАО «Автоспецоборудование» консервации согласно  
требований, предусмотренных действующей технической документации.

Дата консервации «\_\_\_» \_\_\_\_\_ 201 г.

Срок консервации: 6 месяцев

Наименование и марка консерванта \_\_\_\_\_

Консервацию произвел \_\_\_\_\_  
(подпись) (расшифровка подписи)

Изделие после  
консервации принял \_\_\_\_\_  
(подпись) (расшифровка подписи)

М. П.

## 13. СВИДЕТЕЛЬСТВО ОБ УПАКОВЫВАНИИ

Тележка гидравлическая перекатная, модель ТГП-1 Зав. № \_\_\_\_\_  
упакована в ОАО «Автоспецоборудование» согласно требованиям,  
предусмотренным в действующей технической документации.

Дата упаковывания «\_\_\_» \_\_\_\_\_ 201 г.

Упаковывание произвел \_\_\_\_\_  
(подпись) (расшифровка подписи)

Изделие после  
упаковывания принял \_\_\_\_\_  
(подпись) (расшифровка подписи)

М. П.

ТГП-1.00.00.000РЭ

Лист

11

Изм Лист № докум Подп. Дата

## 14. ГАРАНТИИ ИЗГОТОВИТЕЛЯ

14.1 Завод изготовитель гарантирует исправную работу тележки в течение 12 месяцев со дня продажи при условии транспортирования и хранения ее в соответствии с требованиями руководства по эксплуатации. В случае, если тележка не была введена в эксплуатацию до окончания срока консервации, указанного в «Свидетельстве о консервации», и при этом не была подвергнута переконсервации с оформлением соответствующего акта, гарантийные обязательства прекращаются с момента окончания срока консервации.

14.2. В течение гарантийного срока завод-изготовитель обязуется безвозмездно заменять или ремонтировать преждевременно вышедшие из строя узлы и детали имеющие механические дефекты, вызванные некачественным изготовлением.

14.3. Гарантийные обязательства не распространяются на тележку в случае:

1) использования ее не по назначению; 2) эксплуатации с нарушением требований руководства по эксплуатации; 3) при изменении конструкции и при проведении потребителем ремонтов, не согласованных с изготовителем.

## 15. СВЕДЕНИЯ О РЕКЛАМАЦИЯХ

15.1. Детали и сборочные единицы, вышедшие из строя не по вине потребителя в течение гарантийного срока, заменяются заводом-изготовителем безвозмездно при условии предоставления акта-рекламации с описанием причины неисправности.

15.2. В акте должны быть указаны: номер изделия, год выпуска, время и место появления дефекта, а также подробно описаны обстоятельства, при которых обнаружен дефект и предоставлены материалы в виде схем, фотографий и т.п., подтверждающие выявленные неисправности и отсутствие вины потребителя. Акт должен быть направлен продавцу не позднее 20 дней с момента составления. При несоблюдении указанного порядка рекламации не принимаются.

15.3. В случае приобретения стойки непосредственно у завода -изготовителя рекламации следует посылать на адрес: 180019 г.Псков, ул.Труда 27, ОАО «Автоспецоборудование», тел., факс: (8112) 72-10-88, эл. почта: otk@asopskov.ru.

15.4. В случае приобретения стойки у торговой организации рекламации следует направлять в адрес соответствующей торговой организации.

15.5. Сведения о рекламациях, их краткое содержание и меры, принятые по рекламации регистрируются в таблице № 4.

ТГП-1.00.00.000РЭ

Лист

12

Изм Лист № докум Подп. Дата

Сведения о назначении инженерно-технических работников,  
ответственных за содержание тележки в исправном состоянии

Таблица № 2

Номер и дата приказа о назначении	ФИО	Должность	Подпись

Сведения о ремонте и замене механизмов тележки

Таблица № 3

Дата	Сведения о характере ремонта и замене элементов тележки	Сведения о приемке тележки из ремонта (дата, номер документа)	Подпись лица, ответственного за содержание тележки в исправном состоянии

Изм	Лист	№ докум	Подп.	Дата

ТГП-1.00.00.000РЭ

Лист

13

Изм	Лист	№ докум	Подп.	Дата

ТГП-1.00.00.000РЭ

Лист

14

Сведения о рекламациях

Таблица № 4

Регистрационный номер рекламации	Краткое содержание рекламации	Меры принятые по рекламации

Лист регистрации изменений

Изменения	Номера листов (страниц)				Номер документа	Дата	Срок введения документа
	измененных	замененных	аннулированных	новых			

Изм	Лист	№ докум	Подп.	Дата

ТГП-1.00.00.000РЭ

Лист

15

Изм	Лист	№ докум	Подп.	Дата

ТГП-1.00.00.000РЭ

Лист

16